

安全・防犯効果が期待できる青色の高輝度樹脂反射板(ブルーリフレクター)を採用。

<参考> 青色は、副交感神経に作用し心を落ち着かせ犯行を思いとどらせる抑止力効果があると言われ、英・グラスゴーに端を発した『青色街灯』が日本国内でも犯罪低減に寄与しているとの実証データが出ています。また、波長の短い青色は薄暗い時間帯で赤色などより遠くが明るく見え(ブルー現象)、視覚的に広範囲が照らせます。色彩学に青色が周囲を落ち着いて見せることでの『景観の向上』も図れます。

正面図

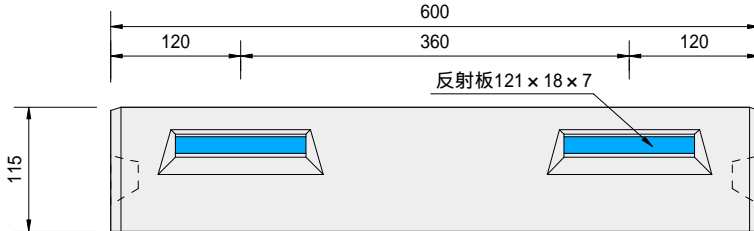

側面図

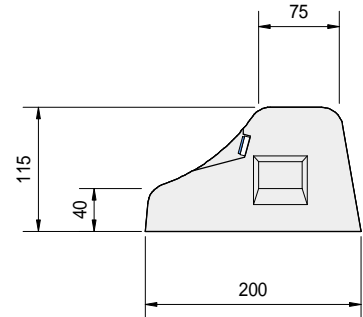

底面図

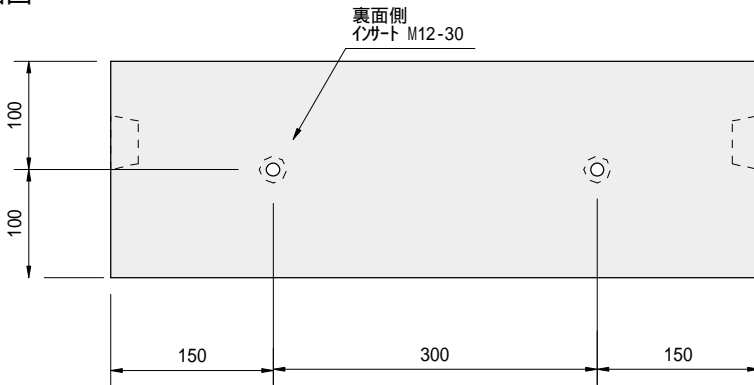

施工手順 アンカーボルト使用の場合

- 1) 計測、位置決めをします。(標準設置例を参照)
- 2) ドリルにて穴あけをします。
- 3) ブロックにアンカーボルトを取り付けます。
- 4) 接着面を掃除します。
- 5) 接着剤をコテでならします。
- 6) ブロックを押さえつけながら定位置にセットします。

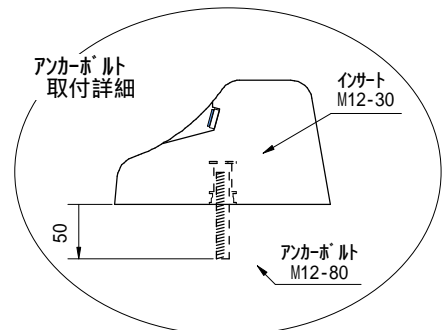

標準設置例

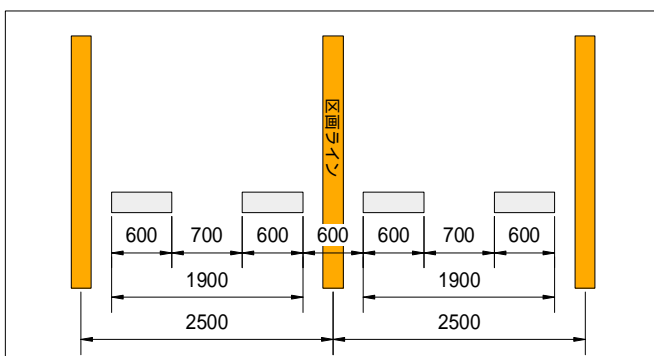

お問合せ・ご用命は

株式会社サイコン

岡山市東区上阿知 4 5 5 番地
TEL 086-946-8717(代)
FAX 086-946-1820